

# CZ MONTÁŽNÍ NÁVOD

## VSK2

1. Vanová stěna kruhová dvoudílná VSK 2 se skládá z jednoho rovného dílu, který se upevňuje na stěnu koupelny a je spojen s druhým (zaobleným) dílem. Montáž stěny je nutné provádět teprve tehdy, je-li definitivně upraven povrch stěn koupelny a umístěna vana. Vanovou stěnu včetně ustavovacího profilu postavte na horní lem vany cca 1,5 až 2 cm od okraje vany. Přesvědčte se, zda otočný díl lze plně otevřít a sklopit nad vanu a to zejména při použití stojánkové baterie na okraji vany nebo při instalovaném ovládní hydromasážních systémů.

2. Ve zvolené poloze vyrovnejte vanovou stěnu pomocí vodováhy do svislé polohy a na stěnu označte polohu hrany ustavovacího profilu. Potom odstavte vanovou stěnu mimo pracovní prostor a sejměte ustavovací profil, upevněný k pevnému dílu třemi šroubky s podložkou.

3. Ustavovací profil přiložte zpět na označené místo na stěně (oblým profilem vně vany) a na stěnu označte obrysy tří upevňovacích otvorů. Profil odložte.

4. Uprostřed označených otvorů vyvrtejte otvor 8 mm a osadte hmoždinku. Před vrtáním se přesvědčte, zda pod omítkou nejsou rozvody elektřiny, plynu nebo vody!

5. Ustavovací profil přišroubujte na stěnu příloženými vruty.

6. Vanovou stěnu nasuňte do ustavovacího profilu a zajistěte lehkým dotažením šroubů s podložkou. Vyrovnejte stěnu tak, aby pevný díl ležel celou délkou těsně na vaně a otočným dílem bylo možno volně manipulovat a držel v "otevřené" i "zavřené" poloze. Po seřízení šrouby dotáhněte.

7. Pro zamezení průniku vody mezi obkladem a ustavovacím profilem je možné před definitivním upevněním ustavovacího profilu ke stěně nanést na stykovou plochu profilu a obkladu silikonový tmel nebo provést zatmelení styku z vnější strany po skončení montáže.

Pro stabilizaci vanové stěny v horní části pevného dílu doporučujeme použít speciální držák. Ten se dodává ve dlouhém nebo krátkém provedení.

### 8. MONTÁŽ KRÁTKÉHO DRŽÁKU

Držák může být instalován v prostoru nad vanou nebo směrem mimo vanu. Ve válcovém dílu s výřezem povolte zajišťovací šroubek (imbusový) a hlavici usadte na horní hliníkový profil pevného dílu VSK 2. Pod úhlem 45° posuňte držák tak, aby druhá hlavice s otvorem o průměru 5 mm dosedla celou plochou na stěnu a spojovací tyč byla vodorovná. Na stěně označte obrys kruhové hlavice a v jeho středu vyvrtejte otvor 8 mm a osadte hmoždinku. Držák sejměte, odšroubujte hlavici s otvorem a příloženým vrutem 4x40 mm upevněte hlavici na stěnu. Kompletní držák našroubujte do hlavice tak, aby hlavice s výřezem šla nasadit na horní profil pevného dílu. Ustavte stěnu do svislé polohy, odzkoušejte její funkci a lehce dotáhněte zajišťovací šroub tak, abyste nepoškodili tenkostěnný hliníkový profil.

### 9. MONTÁŽ DLOUHÉHO DRŽÁKU

Dlouhý držák má shodnou konstrukci. Umístuje se cca 50mm od otočného závěsu na pevný díl vanové stěny a směřuje kolmo přes vanu k protilehlé stěně, ke které je upevněn vrutem 4x40mm. Postup montáže je shodný. Vyrovnání vanové stěny s přípevněným držákem do svislé polohy se provádí zašroubováním (zkrácením délky držáku) nebo vyšrobováním svorníku mezi upevňovací hlavici a spojovací tyčí.

## NEPŘEHLÉDNĚTE!

Pro údržbu nesmí být používány mechanické abrasivní prostředky (např. brusné pasty) ani agresivní chemikálie (např. rozpouštědla, aceton a pod.). Výrobce neodpovídá za škody způsobené nesprávnou montáží, používáním nebo ošetřováním výrobku. Údržba se provádí pouze otíráním lakovaných dílů, skel i plastů za použití specializovaných čistících prostředků. Výrobce doporučuje řadu RAVAK ANTICALC:

- je přípravek, který dokonale obnovuje a udržuje všechny požadované vlastnosti povrchové ochranné vrstvy RAVAKANTICALC; - slouží na odstranění starých a zašlých nečistot z povrchu skla, rámu sprchových koutů, smaltovaných i akrylátových van, umyvadel a vodovodních baterií;

- je speciální čistící prostředek s výraznými antibakteriálními a protiplísňovými účinky. Výrobce si vyhrazuje právo inovace výrobku. Záruční lhůta je 24 měsíců ode dne prodeje. Veškeré podrobné informace ohledně montáže, použití a údržby získáte u svého prodejce.

### Nakládání s obalovým materiálem a s výrobkem po skončení životnosti:

Využitelné složky obalu, např. karton, lepenku nebo PE folii využijte sami nebo nabídněte k dalšímu využití či recyklaci. Nevyužitelné složky obalu a výrobku po skončení jeho životnosti je nutné zneškodňovat bezpečným způsobem dle platného zákona o odpadech. Po skončení životnosti výrobku nabídněte využitelné složky (např. kovy) k dalšímu využití a recyklaci způsobem v místě obvyklým.



RAVAK a.s., Obecnická 285, 261 01 Příbram 1, ČR tel.: 318 427 111, fax: 318 427 269  
e-mail: info@ravak.cz www.ravak.com

# SUPERNOVA

## VSK 2

### INSTALLATION INSTRUCTIONS

### MONTAGEANLEITUNG

### INSTRUKCJA MONTAŻU

### SZERELÉSI UTASÍTÁS

### ІНСТРУКЦІЯ ПО МОНТАЖУ

### INSTRUCCIONES DE MONTAJE

### INSTRUCTIONS DE MONTAGE

### MONTÁŽNY NÁVOD

### MONTÁŽNÍ NÁVOD

# RAVAK



Version: 03/2003

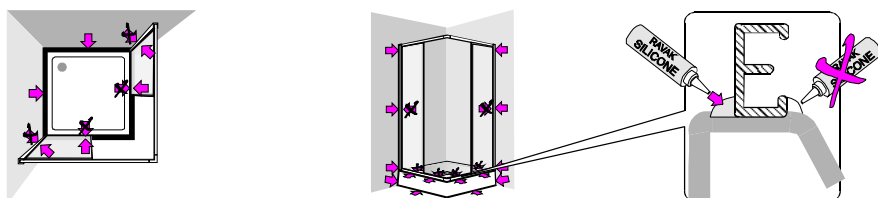

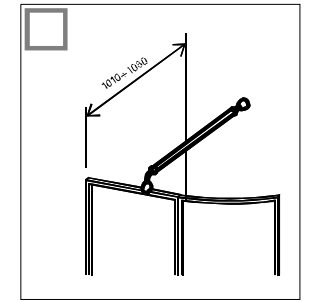
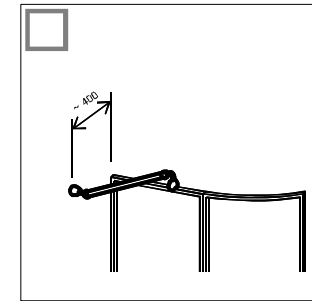
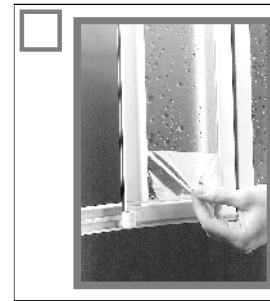
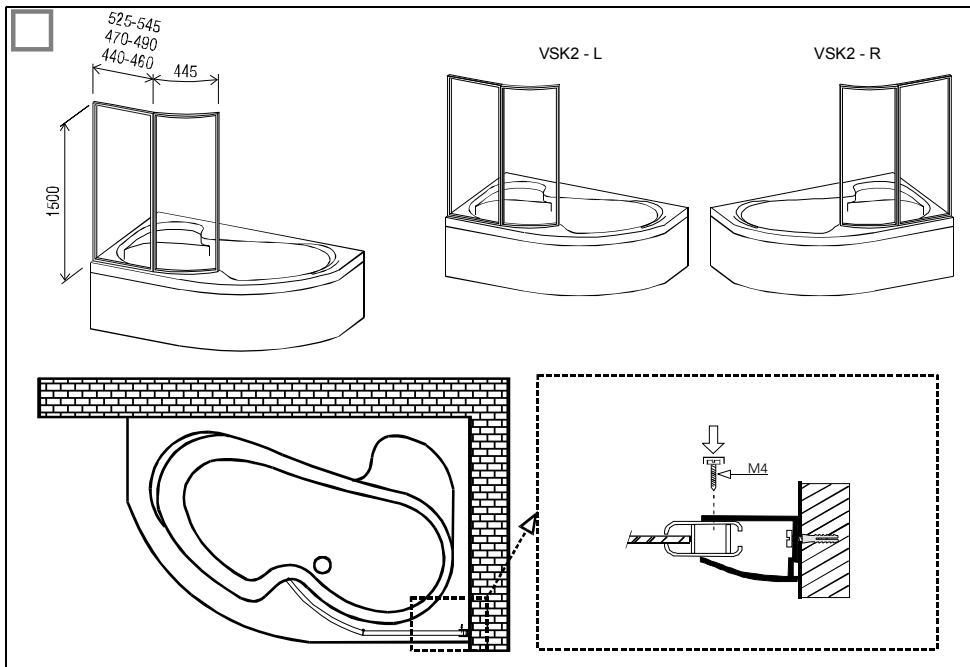

**CZ**

Obsah kompletu

- |                   |      |
|-------------------|------|
| 1. Hmoždinky 8 mm | 3 ks |
| 2. Vrutky 4/40 mm | 3 ks |
| Ustavovací profil | 1 ks |

**SK**

Montážny materiál

- |                    |      |
|--------------------|------|
| 1. Hmoždinky 8 mm  | 3 ks |
| 2. Skrutky 4/40 mm | 3 ks |
| Odsazovací profil  | 1 ks |

**GB**

**PL**

Zawartość kompletu montażowego

- |                                    |       |
|------------------------------------|-------|
| 1. Koszulka kołka rozporowego 8 mm | 3 szt |
| 2. Wkręt 4/40 mm                   | 3 szt |
| "U" profil                         | 1 szt |

**D**

**RU**

Содержание монтажного мешочка

- |                              |      |
|------------------------------|------|
| 1. Шпонка диаметром в 8 мм   | 3 шт |
| 2. Шуруп диаметром в 4/40 мм | 3 шт |
| Установочный профиль "П"     | 1 шт |

**FR**

Contenu du sachet de montage

- |                    |       |
|--------------------|-------|
| 1. Goujons Ø 8 mm  | 3 pcs |
| 2. Vis Ø 4/40 mm   | 3 pcs |
| Profil de fixation | 1 pcs |

**HU**

A szerelőcsomag tartalma:

- |                        |      |
|------------------------|------|
| 1. Tipli 8 mm          | 3 db |
| 2. Tiplicsavar 4/40 mm | 3 db |
| Rögzítő profil         | 1 db |

**ES**

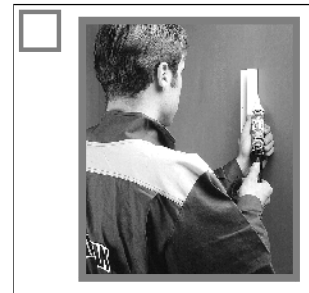
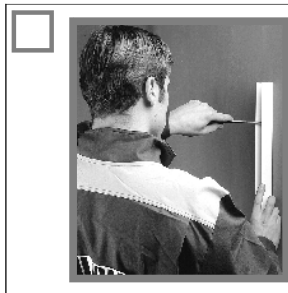
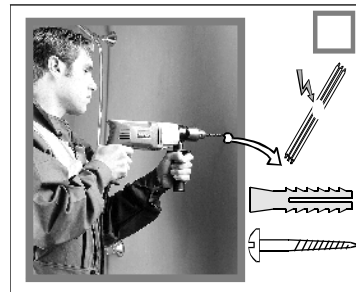
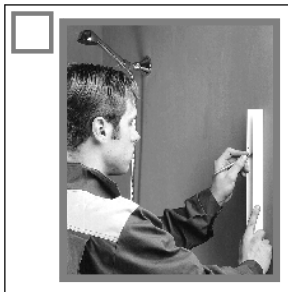
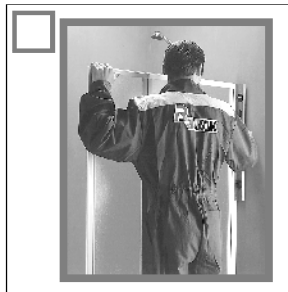
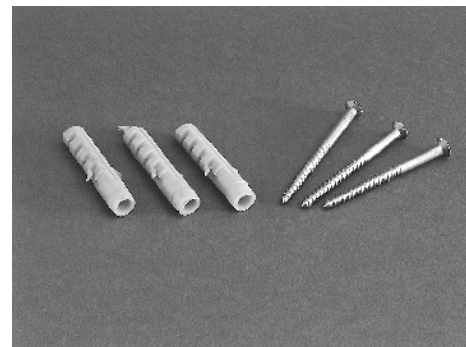

**RAVAK**<sup>®</sup>

Vaňová stena kruhová dvojdielna (VSK 2) sa skladá z jedného rovného dielu, ktorý sa upevňuje na stenu kúpeľne a je spojený s druhým (zaobleným) dielom. Montáž steny je nutné vykonávať až vtedy, keď je definitívne upravený povrch stien kúpeľne a umiestená vaňa.

1. Vaňovú stenu včítane ustavovacieho profilu postavte na horný lem vane cca 1,5 až 2cm od okraja vane. Presvedčte sa, či sa dá otočný diel naplniť otvoriť a sklopiť nad vaňu, a to hlavne pri použití stojankovej batérie na okraji vane alebo pri inštalovanom ovládania hydromasážnych systémov.

2. Vo zvolenej polohe vyrovnať vaňovú stenu pomocou vodováhy do zvislej polohy a na stenu označte polohu hrany ustavovacieho profilu. Potom postavte vaňovú stenu mimo pracovný priestor a snímte ustavovací profil, upevnený k pevnému dielu tromi skrutkami s podložkou.

3. Ustavovací profil priložte späť na označené miesto na stene (obľým profilom dnu do vane) a na stenu označte obrysy troch upevňovacích otvorov. Profil odložte. Uprostred označených otvorov vyvŕtajte otvor 8 mm a osadte hmoždinku. Ustavovací profil priskrutkujte na stenu priloženými vrutmi.

POZOR: Pred vrtním sa presvedčte, či sa pod omietkou nenachádzajú rozvody elektrickej energie, plynu alebo vody!

4. Vaňovú stenu nasuňte do ustavovacieho profilu a zaisťte ľahkým dotiahnutím skrutiek s podložkou. Vyrovnať stenu tak, aby pevný diel ležal celou dĺžkou tesne na vani a otočným dielom bolo možno voľne manipulovať a držal v „otvorenej“ i „zavrenej“ polohe. Po vyšetelovaní skrutkami dotiahnite.

5. Pre zamedzenie prieniku vody medzi obkladom a ustavovacím profilom je možné pred definitívnym upevnením ustavovacieho profilu k stene naniesť na stykovú plochu profilu a obkladu silikonový tmel alebo vykonať zatmelenie styku z vnútornej strany po skončení montáže.

Pre stabilizáciu vaňovej steny v hornej časti pevného dielu doporučujeme použiť špeciálny držiak. Tento sa dodáva v dlhom alebo krátkom prevedení.

## MONTÁŽ KRÁTKÉHO DRŽIÁKA

1. Držiak môže byť namontovaný v priestore nad vaňou alebo smerom mimo vaňu. Vo válcovom diely s výrezom povolte zaisťovaciu skrutku (imbusovú) a hlavicu osadte na horný hliníkový profil pevného dielu VSK 2. Pod uhlom 45° posunete držiak tak, aby druhá hlavica s otvorom o priemeru 5 mm dosadla celou plochou na stenu a spojovacia tyč bola vodorovná.

2. Na stene označte obrys kruhovej hlavice a v jeho strede vyvŕtajte otvor 8 mm a osadte hmoždinku.

3. Držiak snímte, odskrutkujte hlavicu s otvorom a priloženou skrutkou 4x40 mm upevnite hlavicu na stenu.

4. Kompletný držiak uchyťte do hlavice tak, aby sa hlavica s výrezom dala nasadiť na horný profil pevného dielu.

5. Ustavte stenu do zvislej polohy, odzkúšajte jej funkciu a ľahko dotiahnite zaisťovaciu skrutkou tak, aby ste nepoškodili tenkostenný hliníkový profil.

## MONTÁŽ DLHÉHO DRŽIÁKA

Dlhý držiak má zhodnú konštrukciu, umiestňuje sa cca 50mm od otočného závesu na pevný diel vaňovej steny a smeruje kolmo cez vaňu k protilahe stene, ku ktorej je upevnený skrutkou 4x40mm. Postup montáže je rovnaký. Vyrovnanie vaňovej steny s pripevneným držiakom do zvislej polohy sa prevádza zaskrutkovaním (skrátčením dĺžky držiaku) alebo vyskrutkovaním svorníka medzi upevňovaciu hlavicu a spojovacú tyč.

## NEPREHLIADNITE!

Na údržbu nesmú byť používané mechanické abrazívne prostriedky (napr. brúsne pasty), ani agresívne chemikálie (napr. rozpúšťadlá, acetón a pod.). Výrobca nezodpovedá za škody spôsobené nesprávnou montážou, používaním alebo ošetrovaním výrobku. Údržba sa prevádza len utieraním lakovaných dielov, skiel a plastov len špeciálnymi čistiacimi prostriedkami. Výrobca odporúča radu RAVAK ANTICALC: RAVAK ANTICALC CONDITIONER - je prípravok, ktorý dokonale obnovuje a udržuje všetky požadované vlastnosti povrchovej ochrannej vrstvy RAVAK ANTICALC; RAVAK ANTICALC CLEANER - slúži na odstránenie starých a zašlých nečistôt z povrchu skla, rámu sprchových kútov, smaltovaných a akrylátových vaní, umývadiel a vodovodných batérií; RAVAK DESINFECTANT - je špeciálny čistiaci prostriedok s výraznými antibakteriálnymi a protipliesňovými účinkami. Výrobca si vyhradzuje právo inovovať výrobky. Záručná lehota - 24 mesiacov odo dňa predaja. Všetky podrobné informácie ohľadom montáže, použitia a údržby získate u svojho predajcu.

1. The two-part curved bathtub wall consists of one straight part which is mounted to the bathroom wall. The curved wall is then attached to the straight one. This bath wall should only be installed into a completely finished bathroom with permanently installed bathtub. Place the structure (including the mounting profiles) on the upper edge of the bathtub approximately 1.5 to 2cm from the outer edge. Make sure that the swinging door can be completely opened or folded over the bathtub. Watch out for tub-mounted water taps or the control panel for the hydromassage system.

2. Place the entire bath wall into a vertical position on the bathtub and adjust it using a level. Mark the position of the edges of the mounting profile to the wall. Place the bath wall aside and remove the mounting profile from it by removing the three screws and washers holding it in place.

3. Place the mounting profile into position against the wall (with the rounded side towards the outside of the bathtub). Mark the three oval openings of the mounting profile on the wall. Place the profile aside.

4. In the center of the marked ovals, drill 8 mm diameter holes and place a dowel plug in it. Before drilling check for electric, gas and water mains in the walls.

5. Using the bolts from the assembly kit, fix the mounting profile to the wall.

6. Slide the bath wall into the mounting profile and lightly fasten it with screws and washers. Adjust the structure so that the fixed part fully sits on the bathtub edge and so that the swinging door can move freely and will hold in place in both the open and closed position. After making these adjustments, tighten the screws.

7. To prevent water from leaking between the wall and the mounting profile, before final installation, silicon can be placed on the side of the profile which will be mounted to the wall. Alternatively, after installation, silicon can be placed along the outer seam between the wall and the profile.

To help stabilize the fixed wall we recommend the use of a special bracket which is available in either a short or long length.

## 8. INSTALLATION OF THE SHORT BRACKET

The bracket must be installed in the area either over the bathtub, or away from the bathtub. Loosen the hexagonal screw in the cylinder with the slot and mount the head on the upper aluminum profile of the fixed part of the VSK2. Place the bracket at a 45° angle and adjust it so that the other end with the 5mm opening is fully seated against the wall. Make sure that the bracket is level. Mark the opening on the wall. Drill an 8mm diameter hole in the center of the marked opening and insert a dowel plug into it. Remove the bracket. Unscrew the head with the opening and mount it to the wall using the 4x40mm bolt from the assembly kit. Screw the bracket into the head so that the head with the slot can be seated into the upper profile of the fixed bath wall. Place the wall into a vertical position and test its function. Only lightly tighten the fastening screw so as not to damage the thin aluminum profile.

## 9. INSTALLATION OF THE LONG BRACKET

The long bracket has a similar construction. It should be placed approximately 50mm from the rotating hinge on the fixed part of the bath wall and should be placed in a horizontal position over the bathtub, towards the opposite wall. There it will be attached using the 4x40mm bolts. The installation procedure is the same as for the short bracket. The bath wall with the long bracket can be adjusted by screwing or unscrewing the center bolt between the mounting head and the joining bar. This action will either shorten or lengthen the bracket.

## IMPORTANT INFORMATION!

When maintaining the shower bath, only wipe the painted parts, glass and plastic, using a fine cloth and normal household detergents. Never use abrasive pastes, solvents, acetones or similar substances. The manufacturer is not responsible for damage caused by inappropriate use, installation or maintenance of the product. The manufacturer is entitled to continuous innovation of the product. For all other information concerning the mounting, use and maintenance, ask your salesperson. The guarantee is 24 months from the date of sale. The manufacturer recommends the RAVAK ANTICALC line of products: RAVAK ANTICALC CONDITIONER - is a preparation which perfectly renews and maintains all the qualities of the RAVAK ANTICALC protective coating; RAVAK CLEANER - works to remove old and dried-on debris from glass surfaces, shower frames, enamel and acrylic bathtubs, washbasins and water taps; RAVAK DESINFECTANT - is a special preparation with considerable anti-bacterial and anti-fungal effects.

1. Die einteilige runde Wannenwand VSK 2 setzt sich aus einem geraden Teil, das an der Wand des Badezimmers befestigt wird, zusammen, und wird mit einem zweiten Teil (abgerundet) verbunden. Die Montage der Wand ist erst dann durchzuführen, wenn die Oberfläche der Wand des Badezimmers vollständig abgeschlossen und die Wanne plaziert ist. Die Wannenwand einschließlich des Befestigungsprofils auf die obere Wanneneinfassung ca. 1,5 bis 2 cm vom Wannenrand entfernt aufstellen. Überzeugen Sie sich, daß sich das Drehteil vollständig öffnen und über die Wanne klappen läßt, und zwar insbesondere bei Verwendung einer Ständerbatterie am Wannenrand oder bei installierter Steuerung von Hydromassagesystemen.

2. In der gewählten Position die Wannenwand mit Hilfe einer Wasserwaage in die senkrechte Richtung ausgleichen und an der Wand die Position der Kante des Befestigungsprofils kennzeichnen. Anschließend die Wannenwand außerhalb des Arbeitsraums wegstellen und das Befestigungsprofil abnehmen, das zum festen Teil mit drei Schrauben befestigt ist.

3. Das Befestigungsprofil zurück an die gekennzeichnete Stelle an die Wand anlegen (mit dem abgerundeten Profil außerhalb der Wanne) und die Umriss der drei Befestigungsöffnungen an die Wand markieren.

4. In die Mitte der gekennzeichneten Stellen Öffnungen 8 mm bohren und die Dübel setzen. Vor dem Bohren sich überzeugen, daß unter dem Verputz keine Strom-, Wasser- und Gasleitungen usw. führen.

5. Die Befestigungsprofile mit Hilfe der beigelegten Schrauben an die Wand befestigen.

6. Die Wannenwand in das Befestigungsprofil schieben und durch leichtes Anziehen der Schrauben mit Unterlagscheiben sichern. Die Wand so ausgleichen, damit das feste Teil mit der ganzen Länge dicht an der Wanne liegt und daß es durch Drehung des Teils möglich ist, frei zu manipulieren und in „geöffneter“ und „geschlossener“ Position zu halten. Nach der Einstellung die Schrauben nachziehen.

7. Für die Verhinderung des Eindringens von Wasser zwischen dem Belag und dem Befestigungsprofil kann man vor der definitiven Befestigung des Befestigungsprofils zur Wand an den Berührungsflächen des Profils und des Belags Silikonspachtel auftragen oder eine Verspachtelung des Berührung von der Außenseite nach Beendigung der Montage der durchführen.

Wir empfehlen für die Stabilisierung der Wannenwand im oberen Teil des festen Teils einen Spezialhalter zu verwenden. Der wird in langer oder kurzer Ausführung mitgeliefert.

#### 8. MONTAGE DES KURZEN HALTERS

Der Halter kann im Raum über der Wanne oder in Richtung außerhalb die Wanne installiert werden. Im Zylinderteil mit Ausschnitt die Sicherungsschraube freimachen (Imbusschraube) und den Kopf auf das obere Aluminiumprofil des festen Teils VSK 2 setzen. Unter einem Winkel von 45° den Halter so verschieben, damit der zweite Kopf mit der Öffnung des Durchmessers 5 mm mit der gesamten Fläche auf die Wand aufsitzt und die Verbindungsstange waagrecht ist. An der Wand den Umriß des runden Kopfes kennzeichnen und in seiner Mitte eine Öffnung von 8 mm bohren und einen Dübel setzen. Den Halter abnehmen, den Kopf mit der Öffnung abschrauben und mit der beigelegten Schraube 4 x 40 mm den Kopf an die Wand befestigen. Den kompletten Halter in den Kopf schrauben, so daß der Kopf mit dem Ausschnitt auf das obere Profil des Befestigungssteils aufzusetzen geht. Die Wand in senkrechte Position stellen, ihre Funktion überprüfen und die Sicherungsschraube leicht anziehen, so daß sie nicht das dünnwandige Aluminiumprofil beschädigt.

#### 9. MONTAGE DES LANGEN HALTERS

Der lange Halter hat eine übereinstimmende Konstruktion. Er wird ca. 50 mm von der Drehaufhängung an das feste Teil der Wannenwand plaziert und ist senkrecht über die Wanne zur entgegen gelegenen Wand gerichtet, an die er mit einer Schraube 4 x 40 mm befestigt wird. Das Montagevorgehen ist übereinstimmend. Die Ausgleicheung der Wannenwand mit dem befestigten Halter in die senkrechte Position wird durch Einschrauben (verkürzt die Länge des Halters) oder durch Aufschrauben des Bolzens zwischen dem Befestigungskopf und der Verbindungsstange durchgeführt.

### Bitte beachten Sie:

Ein dauerhaft schönes Aussehen aller beschichteten Teile, der Gläser und der Kunststoffteile erfordert keine besonderen Pflegemaßnahmen. Ein leichtes Abwischen mit einem weichen Tuch und üblichen Haushaltsreiniger genügt. Bitte zur Reinigung keine lösemittelhaltigen Reiniger, Azeton, Schleifpasten oder ähnlich aggressive Mittel verwenden. Die Produkte sind für die Verwendung im Innenbereich vorgesehen. Der Hersteller haftet nicht für Schäden und Folgeschäden, die durch unsachgemäßen Gebrauch, fehlerhafte Montage oder Pflege verursacht worden sind. Der Hersteller empfiehlt die Reihe RAVAK ANTICALC: RAVAK ANTICALC CONDITIONER - ist Mittel, welcher perfekt herstellt wieder und erholt alle forderne Beschaffenheit der Oberflächenschutzschicht RAVAK ANTICALC; RAVAK CLEANER - diene zum beseitigen alter Schmutz aus der Oberfläche Glas, Rände der Duschgleitsecke, emailierten und akrilatischen Duschwanne, Waschbecken und Wasserleitungsbatte; RAVAK DESINFECTANT - ist specialische Schaubermittel mit antibakterie und gegen Schimmel. In jedem Fall ist die Haftung des Herstellers auf grobe Fahrlässigkeit und Vorsatz beschränkt. Der Hersteller gewährt eine Garantie von 24 Monaten ab Verkaufsdatum. Weitere Informationen erhalten Sie über Ihren Verkäufer.

1. La paroi baignoire VSK 2 est composée d'une partie fixe et d'une partie pivotante repliante. Le montage de la paroi de baignoire est effectué sur les murs définitivement aménagés et sur la baignoire définitivement située dans la salle de bain. Enlevez l'emballage de la parois de baignoire et installez-la sur le bord supérieur de la baignoire à distance de 1,5 - 2 cm du bord. Vérifiez le fonctionnement de la paroi.

2. Équilibrez la position de la paroi suivant l'axe verticale. Marquez la position du bord du profil de constitution. Enlevez la paroi de la baignoire et dévissez le profil de constitution, serré à la partie fixe par trois vis..

3. Mettez le profil de constitution à l'endroit marqué sur le mur (profil arrondi orienté à l'extérieur). Marquez la position des trous pour fixer le profil au mur.

4. Forez les trous et enfoncez légèrement les goujons 8 mm. Faites attention à la conduite d'eau, de gaz et aux câbles électrique.

5. Vissez le profil de constitution au mur par les vis 4 x 40 mm.

6. Installez la paroi de baignoire dans le profil de constitution et vissez légèrement les vis pour la fixer. Ajustez la paroi pour que la partie fixe repose de toute la longueur sur la baignoire et la partie pivotante fonctionne sans obstacles et tient dans la position „ouverte“ et „fermée“ et puis resserrez les vis.

7. Pour éviter la pénétration de l'humidité entre le revêtement et le profil de constitution, vous pouvez soit avant la fixation finale du profil mastiquer la surface de contact entre le revêtement et le profil de constitution, soit le faire de l'extérieur, le montage accompli. Pour stabiliser la paroi de baignoire, nous vous recommandons d'utiliser une barre de fixation spéciale courte ou longue.

8. MONTAGE DE LA BARRE COURTE. Vous pouvez installer la barre au-dessus de la baignoire ou orientée en dehors de la baignoire. Desserrez le vis dans la partie cylindrique et mettez la tête sur le profil en aluminium supérieur de l'élément fixe VSK 2. Poussez la barre sous l'angle de 45° pour que l'autre tête avec l'orifice d'un diamètre de 5 mm repose de toute la surface sur le mur et pour que sa position soit horizontale. Marquez l'orifice de la tête sur le mur et forez un trou 8 mm pour le goujon. Enlevez la barre, dévissez la tête avec l'orifice et serrez cette tête sur le mur par le vis 4 x 40 mm. Vissez la barre complétée dans la tête pour pouvoir mettre la tête avec la découpe sur le profil supérieur de la partie fixe. Mettez la paroi dans la position verticale, vérifiez son fonctionnement et resserrez le vis de blocage avec précaution poue ne pas endommager le profil.

MONTAGE DE LA BARRE LONGUE. La construction de la barre longue est identique. Mettez la barre à distance de 50 mm de la coulisse pivotante sur la partie fixe de la paroi, orientez-la perpendiculairement à travers la baignoire vers le mur opposé et fixer par le vis 4 x 40 mm. Le montage est identique à la barre courte. Pour mettre la paroi dans la position verticale, serrez ou desserrez le boulon entre la tête de fixation et la barre.

### REMARQUEZ!

Il est interdit d'utiliser des moyens abrasifs mécaniques pour le maintien (par exemple des pâtes abrasifs) et non plus des produits chimiques agressifs (par exemple des dissolvants, l'acétone, etc.). Le fabricant n'est pas responsable pour les dommages causés par l'utilisation, le montage ou le maintien incorrecte du produit. Le maintien se fait seulement en essuyant les éléments laqués, les cristaux et les parties synthétiques en utilisant un produit nettoyant spécialisé. Le fabricant recommande les produits RAVAK ANTICALC: RAVAK ANTICALC CONDITIONER est un produit, qui parfaitement renouvelle et maintient toutes les propriétés demandées de la couche superficielle de protection RAVAK ANTICALC, RAVAK CLEANER est utilisé pour l'écart de saletés vieilles et enséchées de la surface du crystal, du cadre de la cabine de douche, de baignoires synthétiques et émaillées, de lavabos et des robinets de conduite d'eau, RAVAK DESINFECTANT est un produit nettoyant spécial avec des effets anti-bactériels et anti-moisissure explicites. Le fabricant se réserve le droit d'innovation du produit. La période de la garantie est 24 mois à partir du jour de vente. Vous pouvez obtenir toutes informations détaillées sur le montage, l'utilisation et le maintien chez votre vendeur.

---

**ES**

## INSTRUCCIONES DE MONTAJE

La pared de bañera circunferencial de dos piezas (VSK 2) se compone de una pieza recta que se fija en la pared del baño y está unida con la otra pieza (redondeada). El montaje de la pared hay que realizarlo después del acabado completo de la superficie de paredes del baño y colocación de la bañera.

### PROCEDER DEL MONTAJE

Ponga la pared de bañera incluido el perfil de ajuste al borde superior de la bañera a unos 1,5 - 2 cm desde la arista de la bañera. Asegúrese que la pieza giratoria se puede abrir por completo y abatirse sobre la bañera, ante todo usando el grifo de agua de bastidor en el borde de la bañera o instalando el mando de sistemas de hidromasaje. En la posición seleccionada equilibre la pared de bañera con ayuda de nivel en la posición vertical y en la pared marque la posición de la arista del perfil de ajuste. Después aparte la pared de bañera fuera de la zona de trabajo y quite el perfil de ajuste, fijado con la pieza fija con tres tornillos y arandelas. El perfil de ajuste vuelva a ponerlo al sitio marcado (con el perfil redondeado fuera de la bañera) y marque en la pared tres orificios de fijación. Aparte el perfil. En el centro de los orificios marcados taladre un orificio 8 mm e introduzca el tarugo. Fije el perfil de ajuste a la pared con los tornillos de rosca adjuntos. **ATENCIÓN:** !Antes de taladrar, asegúrese que debajo del revoque no hay distribuciones de electricidad, gas o agua! La pared de bañera introduzca en el perfil de ajuste y asegúrela con un leve apretón de tornillos con arandela. Equilibre la pared de manera que la pieza fija esté a lo largo de la superficie de su arista por completo en la bañera y la pieza giratoria pueda moverse libremente y se mantenga tanto en la posición cerrada como la abierta. Después del ajuste termine de apretar los tornillos. Para impedir la penetración de agua entre el revestimiento y el perfil de ajuste, es posible ante de la fijación definitiva del perfil de ajuste aplicar a la línea de contacto del perfil con el revestimiento masilla de silicona o aplicar masilla por fuera después de terminar el montaje.

Para la estabilización de la pared de bañera en la parte superior de la pieza fija recomendamos utilizar un soporte especial. Se suministra en presentación larga o corta.

### MONTAJE DEL SOPORTE CORTO

El soporte puede estar instalado en el espacio encima del plato o en el sentido fuera del plato. En la pieza cilíndrica con ranura afloje el tornillo de seguridad (Allen) y el cabezal asíéntelo en el perfil superior de aluminio de la pieza fija VSK 2. Bajo el ángulo de 45° desplace el soporte de manera que el otro cabezal de 5 mm de diámetro asiente con toda su superficie en la pared y la vara de conexión quede horizontal. Marque en la pared el cabezal redondo y en el centro taladre un orificio 8 mm e introduzca el tarugo. Quite el soporte, destornille el cabezal con el orificio y con el tornillo de rosca adjunto 4 x 40 mm fije el cabezal en la pared. El sujetador completo enrósquelo en el cabezal de manera que el cabezal con la ranura se pueda poner en el perfil superior de la pieza fija. Equilibre la pared en la posición vertical, pruebe su funcionamiento y termine de apretar el tornillo de seguridad de manera que no perjudique el fino perfil de aluminio.

### MONTAJE DEL SOPORTE LARGO

La construcción del soporte largo es idéntica. Se coloca a unos 50 mm de la bisagra giratoria en la pieza fija de la pared de bañera y se dirige en el sentido perpendicular hacia la pared opuesta, en la cual está fijado con un tornillo de rosca 4x40 mm. El proceder del montaje es idéntico. El equilibrio de la pared de bañera en la posición vertical con el soporte fijado se realiza enroscando (abreviando la longitud del soporte) o desenroscando el perno entre el cabezal de fijación y la vara de conexión.

---

## ¡ATENCIÓN!

Para el mantenimiento de las mamparas no se pueden usar detergentes abrasivos (por ejemplo pastas afiladas) ni productos químicos agresivos (por ejemplo disolventes, acetono etc.) El fabricante no se hace responsable de los daños causados por un incorrecto montaje, uso o mantenimiento del producto. El mantenimiento se realiza solamente con la limpieza de las partes barnizadas, vidrios y de plásticos empleando detergentes especializados. El productor recomienda el uso de la gama de detergentes RAVAK ANTICALC: ACONDICIONADOR (ACTIVADOR) que sirve para mantener en perfecto estado todas las cualidades de la capa protectora RAVAK ANTICALC. RAVAK CLEANER: LIMPIADOR RAVAK detergente que sirve para la eliminación de suciedades de la superficie del cristal, marcos de la mampara, de bañeras esmaltadas y acrílicas, lavabos y grifos. RAVAK DESINFECTANT: DESINFECTANTE RAVAK detergente especial con efectos antimohos y antibacteria. El fabricante se reserva el derecho de innovaciones. Otorgando plazo de garantía de 24 meses desde el día de la venta. Más informaciones sobre el montaje, uso y mantenimiento dirigiéndose a su vendedor.

**RAVAK Iberica s. l.**, Calle serrano 24, 28 001 Madrid, España, tel./fax: 0034 96 33 63 475  
e-mail: ravakcz@ono.com www.ravak.com

**VSK2**

---

**PL**

## INSTRUKCJA MONTAŻU

**VSK2**

Okrągła dwuczęściowa kabina nawannowa (VSK 2) składa się z jednego elementu płaskiego, który umieszcza się na ścianie łazienki, połączony z drugim, zaokrąglonym elementem. Kabinę montuje się dopiero wtedy, kiedy w sposób ostateczny wykończona została powierzchnia ścian łazienki a wanna została zabudowana.

### KOLEJNOŚĆ MONTAŻU

1. Obudowę wanny wraz z kształtownikiem ustalającym należy postawić na górnym obrzeżu wanny w odległości od 1,5 do 2 cm od krawędzi wanny. Należy sprawdzić, czy element obrotowy można **otwierać i przechylać** nad wanną szczególnie w przypadku zastosowania baterii nawannowej na obrzeżu wanny lub podczas montażu elementów sterujących układem hydromasażu.
2. W przyjętym położeniu należy wypoziomować kabinę przy pomocy poziomicy a na ścianie zaznaczyć położenie krawędzi kształtownika ustalającego. Następnie odstawiamy kabinę i zdejmujemy kształtownik ustalający, który zamocowany jest do elementu nieruchomego, przy pomocy trzech wkrętów z podkładkami.
3. Kształtownik ustalający należy ponownie przystawić w oznaczonym miejscu na ścianie (powierzchnią zaokrągloną na zewnątrz wanny) a na ścianie należy oznaczyć trzy otwory mocujące. Kształtownik odkładamy. W środku oznaczonych otworów należy wywiercić otwór 8 mm i włożyć do niego kolek rozporowy. Kształtownik ustalający przykręcamy do ściany dostarczonymi wkrętami. Przed rozpoczęciem wiercenia należy sprawdzić, czy pod tynkiem nie są poprowadzone przewody elektryczne, gazowe lub wodne!
4. Kabinę wsuwamy na kształtownik ustalający i zabezpieczamy ją poprzez lekkie dokręcenie wkrętów z podkładkami. Ścianę należy wypoziomować w taki sposób, aby element nieruchomy spoczywał szczelnie na całej długości na wannie a elementem ruchomym można było swobodnie poruszać i aby pozostawał on zarówno w położeniu „otwarte” jak i „zamknięte”. Po wyregulowaniu wkręty mocno dokręcamy.
5. W celu zabezpieczenia przed przeciekaniem wody między glazurą a kształtownikiem ustalającym, można przed ostatecznym zamocowaniem kształtownika ustalającego nanieść na ścianę w miejscu styku kształtownika z glazurą, silikonową zaprawę do spoinowania lub też wykonać spoinowanie miejsca styku od strony zewnętrznej po ukończeniu montażu. W celu usztywnienia kabinę w górnej części elementu stałego, zalecamy zastosowanie specjalnego uchwytu. Uchwyt ten dostarczany jest w dwóch rodzajach: krótkim lub długim.

### MONTAŻ UCHWYTU KRÓTKIEGO

1. Uchwyt może być zainstalowany w miejscu ponad wanną lub obok wanny. W elemencie cylindrycznym z wycięciem należy poluzować wkręt ustalający (z moletowanym łbem) a głowicę umieszczamy na górnym kształtowniku elementu stałego VSK 2. Uchwyt przesuwamy pod kątem 45° w taki sposób, aby druga głowica z otworem o średnicy 5 mm spoczęła całą płaszczyzną na ścianie a pręt łączący znajdował się w położeniu poziomym.
2. Obrysowujemy na ścianie okrągłą głowicę a w jej środku wiercimy otwór 8 mm i wprowadzamy do niego kolek rozporowy.
3. Zdejmujemy uchwyt, odkręcamy głowicę z otworem i przy użyciu dostarczonego wkrętu 4 x 40 mocujemy głowicę na ścianie.
4. Uchwyt kompletny przykręcamy do głowicy w taki sposób, aby można było głowicę z wycięciem zamocować na górnym kształtowniku elementu stałego.
5. Ustawiamy ścianę w położeniu pionowym, sprawdzamy jej działanie i lekko dokręcamy wkręt ustalający, uważając aby nie uszkodzić cienkościennego kształtownika aluminiowego.

### MONTAŻ UCHWYTU DŁUGIEGO

Uchwyt długi ma taką samą konstrukcję. Umieszczamy go w odległości cca 50 mm od zawiasu obrotowego na części stałej kabiny i skierowany jest na wannie prostopadle do przeciwległej ściany, do której jest przymocowany wkrętem 4 x 40 mm. Kolejność wykonania montażu jest taka sama. Ustawianie kabiny z przymocowanym uchwytem w położeniu pionowym wykonuje się poprzez wkręcenie (co skraca długość uchwytu) lub wykręcenie sworznia pomiędzy głowicą mocującą i prętem łączącym.

---

## KONSERWACJA!

Konserwacja polega wyłącznie na przecieraniu elementów lakierowanych, szyb i elementów z plastiku miękką szmatką z materiału z wykorzystaniem zwykłych środków czystości stosowanych w gospodarstwie domowym. Należy unikać stosowania past polerujących, rozpuszczalników, acetonu itp. Zalecamy serię RAVAK ANTICALC: RAVAK ANTICALC CONDITIONER jest preparatem, który doskonale odnawia, utrzymuje wszystkie wymagane właściwości warstwy ochronnej RAVAK ANTICALC; RAVAK CLEANER służy do oczyszczania starych zabrudzeń z powierzchni szkła, stelaży brodzików, emaliowanych i akrylowych wani, umywalk i baterii naściennych; RAVAK DESINFECTANT to specjalny środek czystości o właściwościach antybakteryjnych i grzybobójczych. Producent nie odpowiada za szkody spowodowane niewłaściwym użytkowaniem, montażem lub pielęgnacją wyrobu. Jeżeli montaż wyrobu dokonała specjalistyczna firma posiadająca certyfikat montażu produktów RAVAK, termin gwarancji wynosi 24 miesiące, w pozostałych przypadkach termin gwarancji określa karta gwarancyjna dołączona do produktu lub Kodeks Cywilny. Wszystkie szczegółowe informacje dotyczące montażu i konserwacji uzyskacie Państwo u swego sprzedawcy.

**RAVAK POLSKA s.a.**, Kałęczyn 2B, 05-825 Grodzisk Mazowiecki, POLSKA tel.: 22 / 755 40 30, fax: 22 / 755 43 90  
e-mail: sprzedaz@ravak.pl e-mail: info@ravak.pl www.ravak.com

1. A VSK 2 termék egy íves fürdőkádfal, mely tartalmaz egy egyenesrészt, melyet a falra kell rögzíteni és egy íves részt, mely az egyenes részhez kapcsolódik. A termék beszerelését akkor kell elvégezni, amikor már a kád beépítésre került és a fürdőszoba burkolása is befejeződött. Helyezze a fürdőkádfalat a kád peremére, 1,5-2 cm-re a szélétől. Győződjön meg arról, hogy az íves rész záródása és nyitása teljes-e (nem akadályozza-e a csaptelep vagy hidromasszázs kádesetében az irányítópanel).

2. A megfelelő helyzetben vízmértékkel állítsa vízszintbe a terméket és az U profil helyét jelölje meg a falon. Ezután helyezze a terméket a munkaterületen kívültre és csavarozza le az U profilt a termék fix részéről.

3. Helyezze az U profilt a már megjelölt helyre és jelölje meg a falon a három rögzítő csavar helyét.

A megjelölt helyekre fúrjon lyukat a 8 mm-es tipli számára. Űsse be a tipliket a falba. Fúrás előtt győződjön meg, hogy nincsenek-e elektromos-, víz- vagy gázvezetékek a fal azon részén.

5. Rögzítse az U profilt a három mellékelt csavarral a falhoz.

6. Helyezze vissza a fürdőkádfalat a profilba és lazán húzza be a csavarokat. Egyenesítse ki a fürdőkádfalat úgy, hogy a fix rész teljes hosszában fekdjön a kád peremén, és az íves rész megálljon mind kihajtott, mind behajtott állapotában. Ezután húzza be jól a csavarokat.

7. Ahhoz, hogy ne jusson át a víz az U profil és a fal között lehetséges az U profilra a végleges felhelyezés előtt egy vékony szilikonréteget kenni, vagy a felhelyezés után belülről a profil és a fal között kiszilikonozni.

A fürdőkádfal még jobb rögzítése végett ajánljuk merevítőkarok használatát. Ez rövid és hosszú változatban készül.

#### 8. RÖVID MEREVÍTŐKAR SZERELÉSE

A merevítőkart a kád fölé, vagy a kádon kívülre kell felszerelni. A hengeres rész kivágásánál engedje meg a biztosítócsavart (imbusz kulccsal), éshelyezze kivágást a fis rész felső alumínium profiljára. 45 fokos szögben tartva tolja a kart úgy a falig, hogy a fali csatlakozófej teljes egészében fekdjön a falon, és az összekötő hengerek rész vízszintes legyen. A falon jelölje meg a csatlakozófej körvonalát, majd a közepébe fúrjon lyukat a 8 mm-es tipli számára. Űsse be a tiplit. Csavarja le a csatlakozófejet és a termékhez csomagolt csavarral (4x40 mm) rögzítse a csatlakozófejet a falhoz. A merevítőkart úgy rögzítse a fejhez, hogy utána rá tudja helyezni a fal fix részére. Próbálja ki a fal működését és húzza be arögzítő csavart.

#### 9. HOSSZÚ MEREVÍTŐKAR SZERELÉSE

A hosszú merevítőkar szerkezete egyezzeik a rövid merevítővel. A fal fix részéhez csatlakoztatjuk, 50 mm-re a fix és íves rész csatlakozásától. A kar a kád fölött csatlakozik a falhoz, merőlegesen a fix részre. A szerelési folyamat megegyezik a rövid merevítőkar szerelésével. A fürdőkádfalat a kar rövidítésével vagy a csatlakozófejből való megnyújtásával állítjuk merőlegesen helyzetbe.

## KARBANTARTÁS, TISZTÍTÁS

Tisztítás alatt a lakkozott, üvegezett és műanyag részek megszokott háztartási tisztítóeszközökkel és finom textíliával végzett törölés értendő. Soha ne használjon csiszolópasztát, oldószert, acetont, vagy más hasonló segédanyagokat. A gyártó nem felel a helytelen használatból, összeszerelésből vagy kezelésből eredő károkért. A gyártó fenntartja magának a termék továbbfejlesztési jogát. Érdeklődése esetén az összeszereléssel, használattal és karbantartással kapcsolatos mindennemű egyéb információt a termék értékesítője bocsát rendelkezésére. A termékre az eladás napjától számított 24 hónap jótállási idő vonatkozik. A gyártó javasolja: a **RAVAK ANTICAL CONDITIONER** - kezelő szert, mely tökéletesen felújítja és karbantartja az üvegfelület RAVAK ANTICALC vízlepergető tulajdonságát. A **RAVAK CLEANER** - tisztítószer, mely kímélően tisztítja az üvegfelületet, alumínium profilokat, akrilkádakat, mozdókat és csapokat a lerakódott szennyeződésektől. A **RAVAK DESINFECTANT** - speciális fertőtlenítőszer különösen hatásos antibakteriális és gombásodáselleni tulajdonsággal.

Ванная стенка круглая VSK 2 состоит из двух частей - из прямой части, которая крепится к стене ванной комнаты и из полукруглой части, которая соединена с прямой частью. Монтаж проводится в законченную ванную комнату на установочную ванну.

#### ПОСЛЕДОВАТЕЛЬНОСТЬ МОНТАЖА

1. Ванную стенку вместе с установочным профилем поставьте на бордюры ванны на расстоянии максимально 1,5 - 2 см от края ванны. Убедитесь, что поворотную часть можно полностью открыть и сдвинуть внутрь ванны. Это касается случая, когда к ванне прикручен смеситель или ванна оснащена гидромассажной системой.

2. В выбранном положении выровняйте стенку в вертикальном направлении с помощью уровня. На стене пометьте положение грани установочного профиля. Стенку снимите с ванны и положите в сторону. Выверните три болта с шайбами и снимите установочный профиль с рамы стенки.

3. Профиль приложите к стене вдоль намеченной линии скосом наружу ванны и на стене наметьте оси отверстий. Высверлите отверстия 8 мм и вставьте дюбели. Установочный профиль прикрутите к стене шурупами, входящими в монтажный набор.

ВНИМАНИЕ: До начала сверления убедитесь в том, что в местах попадания отверстий не находится проводка электричества, газа или воды!

4. Ванную стенку вставьте в установочный профиль и слегка вкрутите болты с шайбами. Выровняйте стенку так, чтобы жесткая стенка лежала по всей длине на ванне и поворотная часть свободно двигалась и фиксировалась в "открытом" и "закрытом" положении. После окончательной установки закрутите болты до упора.

5. Во время монтажа установочного профиля в целях предотвращения просачивания воды рекомендуем поверхность стыковки профиля со стеной смазать тонким слоем силиконового герметика.

Для повышения устойчивости стенки рекомендуем верхнюю часть прямой стенки прикрепить к стене ванной комнаты с помощью держателя. Держатель поставляется в двух вариантах - коротком и длинном.

#### МОНТАЖ КОРОТКОГО ДЕРЖАТЕЛЯ

1. Держатель можно установить либо в пространстве над ванной или в направлении мимо ванны. В цилиндрической части с пазом открутите фиксирующий торцевой болт и головку наденьте на верхний профиль жесткой части VSK 2. Под углом 45° сместите держатель так, чтобы вторая головка с отверстием ф 5 мм прикасалась всей плоскостью к стене и соединительная штанга находилась в горизонтальном положении.

2. На стене наметьте периметр круглой головки. В центре просверлите отверстие 8 мм и вставьте дюбель.

3. Держатель снимите, открутите головку с отверстием и головку прикрутите к стене шурупом 4 x 40 мм.

4. Укомплектованный держатель вкрутите в головку так, чтобы было возможно головку с пазом надеть на верхний профиль жесткой части.

5. Установите стенку в вертикальное положение, проверьте подвижность круглой части и слегка закрутите фиксирующий болт чтобы не повредить алюминиевый профиль.

#### МОНТАЖ ДЛИННОГО ДЕРЖАТЕЛЯ

Длинный держатель одинаков по конструкции с коротким держателем. Держатель крепится к жесткой стенке на расстоянии максимально 50 мм от поворотного механизма и направляется перпендикулярно ванне на противоположную стену, где крепится с помощью шурупа 4 x 40 мм. Последовательность монтажа одинакова как у короткого держателя. Выравнивание стенки в вертикальном направлении проводится закручиванием балки (укорочение длины) или выкручиванием балки (удлинение) между

## Внимание!

Для ухода за изделием запрещено использование абразивной пасты, растворителей, ацетона и других агрессивных химических веществ. Завод-изготовитель не несет ответственность за ущерб, нанесенный неправильным монтажом и эксплуатацией изделия. Уход проводится только протиранием лакированных частей, стекла и пластмасс с помощью специальных очистительных средств. Завод-изготовитель рекомендует использовать средства серии RAVAK ANTICALC. RAVAK ANTICALC CONDITIONER - средство, которое обновляет и поддерживает все свойства защитного слоя RAVAK ANTICALC. RAVAK CLEANER - служит для устранения старых загрязнений со стекла, поверхностей рам душевых уголков, эмалированных и акриловых ванн, раковин и смесителей; RAVAK DESINFECTANT - специальное очистительное средство с ярко выраженным антибактериальным и противогрибковым действием. Завод-изготовитель оставляет за собой право модернизации изделия. Гарантийный срок - 24 месяцев с момента продажи. Вся более подробная информация относительно монтажа, эксплуатации и ухода за изделием Вы получите у продавцов.